

## 어린이용 하나님 개념 측정도구 개발\* \*\*

김성원\*\*\*

### 논문초록

본 연구의 목적은 한국 어린이들의 하나님 개념을 측정하기 위해 한국인에 의해 개발된 측정도구가 없음을 인식하여 신학적으로 건전하고, 발달에 적합하며, 한국 어린이들의 신앙의 특징을 반영한 한국 어린이를 위한 하나님 개념 측정도구를 개발하는 것이다. 본 연구는 ‘어린이 하나님 개념 측정도구의 요인 및 예비문항구성은 어떠한가?’와 ‘어린이 하나님 개념 측정도구의 타당도와 신뢰도는 어떠한가?’라는 연구문제에 답하고자 한다.

하나님 개념 측정도구의 개발은 이론적 배경과 선행 연구를 기초로 측정도구의 요인과 예비 문항 구성, 내용 타당도 검사, 예비조사를 통한 신뢰도 검증과 문항수정, 본 연구, 탐색적 요인 분석, 확인적 요인분석을 통한 모델 제시와 모델 적합도 검사의 단계를 거쳤다. 44개의 예비문항에서 출발하여 내용 타당도에서 27문항, 신뢰도 검증 후 25문항으로 정리되었으며, 탐색적 요인분석 결과에서 8개 요인 23문항으로 압축되어 53.37%의 변량을 설명하였고, 확인적 요인 분석에서 4개요인 13문항으로 정리되었다.

본 연구는 확인적 요인분석 후 25개에서 13개로 문항이 많이 축소되는 어려움과 모델 적합도 지수 중 기준에 도달하지 못한 점수가 부분적으로 나타난 아쉬움을 드러냈다. 하지만 본 연구는 어린이들을 위한 하나님 개념 설문지가 국내에서 처음으로 개발되었다는 점과 사회과학 연구에서 요구되는 측정도구 개발의 모든 절차를 밟았다는 연구의 기여도와 의의를 갖는다.

**주제어:** 어린이, 하나님 개념, 하나님 이미지, 측정도구(설문지), 신뢰도, 타당도

\* “이 논문은 2011년도 정부(교육과학기술부)의 재원으로 한국연구재단의 지원을 받아 연구되었음 (NRF-2011-35C-2011-2-A00318).”

\*\* 본 논문은 기독교학문학회 주최 2012년 추계학술대회(2012.11.10, 명지대학교)에서 발표한 논문을 일부 수정한 것임.

\*\*\* 총신대학교 유아교육학과 강사

2013년 2월 1일 접수, 2월 26일 최종수정, 3월 12일 게재확정

## I. 연구의 필요성 및 목적

서구에서 하나님 개념 연구는 100년 이상 오랜 역사를 가지고 있다(Barnes, 1892; Brown, 1892). 하나님 개념은 외국 뿐 아니라 한국에서도 최근 10년 동안 많은 연구자들에 의해 연구되어 온 중요한 주제가 되었다(De Roos et al., 2001; De Roos et al., 2001; Francis et al., 2001; Hood, 2001; Barrett and Richert, 2003; De Roos et al., 2003; Bellous et al., 2004; De Roos et al., 2004; Kay and Ray, 2004; de Roos, 2006; Dickie et al., 2006; Kim, S. W., 2007, 2008a, 2008b, 2009; Kim, Y. J., 2008; Park, 2007; 고영모, 2011; 김경혜, 2003; 김신옥, 2000, 2003; 김은실, 2005; 김인제, 2003; 김현경, 2005; 노성옥, 2004; 박경숙, 2006; 박덕승, 2006; 박민수·반신환, 2002; 배은주, 2010; 유명복, 2006; 이영주, 2007; 이의순, 2010; 이정민, 2010; 이지나, 2006; 이창호, 2010; 정고은, 2011; 정대현 외, 2009; 정인화, 2010; 진윤경, 2004; 조수연, 2006; 최진우, 2004; 추원심, 2005; 황혜리·김미경, 2003). 그 중에서도 어린이들의 하나님 개념에 관한 연구, 특히 어떻게 하나님 개념이 발달하는가는 연구자들의 주요 관심사이다. 그러나 국내의 하나님 개념 연구는 이론을 다루는 철학적 연구가 대부분이다(김신옥, 2000; 김인제, 2003; 노성옥, 2004; 박덕승, 2006; 배은주, 2010; 유명복, 2006; 이은실, 2000; 이의순, 2010; 정고은, 2011; 정인화, 2010; 정희영, 1996; 진윤경, 2004; 최승자, 2005; 추원심, 2005; Kim, Y. J., 2008).

철학적 연구 외에 하나님 개념의 질적 연구에는 뒤가 트인 주관식 문항을 이용하거나(김신옥, 2003; 김현경, 2005; 박경숙, 2006; 이지나, 2006; Kim, 2009) 소수의 성인을 대상으로 하는 사례연구(조수연, 2006-3인의 여성 신학생; 최진우, 2004-청년)가 있다. 양적 연구인 경우에는 고등학생 이상을 대상으로 한 연구(고영모, 2011; 김경혜, 2003; 박민수·반신환, 2002; 이의순, 2010; 이창호, 2010; 최승자, 2005; 황혜리·김미경, 2003)가 대부분이다. 고등학생을 대상으로 한 김경혜(2003)는 부모의 양육태도와 하나님 표상과의 관계를 연구하였고, 20세 청년 이상을 대상으로 한 이의순(2010)은 하나님 이미지가 대인 관계 용서에 미치는 영향을 연구하였으며 두 연구 모두 김난예(2002)가 개발한 하나님 표상 검사를 사용하였다. 황혜리와 김미경(2003)은 기독교대학생과 청년들의 하나님 이미지와 비합리적 신념의 상관관계를 연구하였는데 이 때 사용한 측정도구는 소속감, 선행, 통제감을 주축으로 한 Lawrence(1997)가 개발한 God

Image Scale이다. 최승자(2005)는 20세 이상 성인을 대상으로 초기 양육자와의 관계경험이 자기, 타인, 하나님 이미지에 미치는 영향을 연구하였고 이창호(2010)는 20세 이상의 성인과 군인을 대상으로 부모의 양육태도가 하나님 이미지 형성에 미치는 영향을 연구하였다. 또한 박민수와 반신환(2002)은 하나님 개념을 통해 자아기능-대상관계 증진 집단상담 프로그램을 개발하였다. 세 연구(박민수·반신환, 2002; 이창호, 2010; 최승자, 2005) 모두 하나님에 대한 이미지를 측정하기 위해 사랑과 통제하는 하나님 척도(Loving and Controlling God Scales-LCGS), 하나님 이미지 형용사 척도(Gorsuch Adjective Checklist-GAC), 종교적 체험 질문지(Religious Experience Questionnaire-REQ)를 사용하였다. 고영모(2011)는 성인을 대상으로 하여 대상관계 경험과 우울증의 관계가 하나님 이미지와 신앙생활에 영향을 주는 연구를 하였다. 하나님 이미지는 Benson and Spilka(1973)가 개발한 사랑과 통제하는 하나님 척도(LCGS)와 Gorsuch(1968)가 개발한 하나님 이미지에 대한 형용사 척도(GAC)를 사용하였다.

유아 및 어린이를 대상으로 한 하나님 개념에 관한 양적연구와 그 측정도구는 다음과 같다: 어머니의 신앙성숙도와 유아의 하나님 표상과의 관계를 연구한 김은실(2005)은 고등학생을 대상으로 개발된 김난예(2002)의 설문지를 쉽게 수정하고 문항을 줄여 유아에게 사용하였다. 이영주(2007)는 유아의 하나님 개념이 부모의 하나님 개념, 신앙생활, 양육형태에 의해 영향을 받는가를 연구하기 위하여 Dickie와 그의 동료들(1997)이 사용했던 Children's God Concept Questionnaires-CGCQ 면접문항을 번안하고 수정하여 측정하였다. 이 측정도구는 사랑의 하나님, 진능하신 하나님, 엄하신 하나님, 멀리계신 하나님의 네 가지 요인으로 구성되어 있으며 총 29문항으로서 3점 평정척도를 사용한다. 정대현 외(2009)는 이영주(2007)의 논문에서 사용한 설문지를 이용하여 유치부 유아의 하나님 개념과 교사 변인들과의 상관관계를 연구하였다. 이정민(2010)은 어머니의 신앙생활이 유아의 하나님 개념과 사회성 발달에 미치는 영향을 연구하였는데 측정도구는 Dickie와 동료들(1997)이 개발한 설문지를 사용하였다. 즉, 유아를 대상으로 한 연구의 측정도구는 고등학생용 측정도구를 수정하여 사용하거나 외국에서 개발된 도구를 번안하여 사용(이영주, 2007; 이정민, 2010; 정대현 외, 2009)하고 있음이 한국 어린이 연구의 현주소이다.

최근까지 신앙에 관한 전반적인 학문 경향성은 경험적 접근을 중요하게 다루지 않고 이론적 접근이 대부분이었다(김난예, 2004). 마찬가지로 하나님 개념 연구는 오랜

역사가 있고 최근에는 큰 관심을 받는 연구 영역이기는 하지만, 그 연구방법에 있어서 이론을 다루는 철학적 연구가 대부분이고 주관식 문항을 이용하거나 사례연구가 소수 존재한다. 설문지를 이용한 양적 연구를 할 경우, 고등학생이상 성인을 다루는 연구가 대부분이고 어린이(유아)들을 대상으로 할 때는 고등학생용으로 개발된 설문지를 쉽게 수정하여 사용하거나 외국의 척도를 번안 및 수정하여 사용하였고 국내 어린이를 대상으로 개발된 하나님 개념 측정도구는 아직 찾아보기 힘든 상황이다. 그러나 김난예(2004)에 의하면, 과학적인 방법으로 신앙발달을 측정하려는 노력은 측정 개념을 명확하게 정의하고, 사람들의 상태를 정확하게 평가하여 그들의 변화와 성장을 위하여 계획하고 실행하는데 기여할 수 있으며, 이를 위해서는 신앙발달 측정도구들의 타당화 연구가 계속되어야 한다. 김사훈(2005) 또한 하나님 이미지 형성 과정에 대한 통합적 이론의 부재와 한국인을 대상으로 검증할 측정도구의 부족이 하나님 개념 연구에 어려움을 주는 이유라고 밝힌 바 있다. 이러한 연구 실정을 고려하고 선행 연구자들의 제언을 받아들여 본 연구자는 한국 어린이들을 대상으로 한 하나님 개념 설문지를 개발하고자 한다. 따라서 본 연구에서는 만5세부터 6학년까지 어린이의 하나님 개념을 적절하게 측정할 수 있고 하나님의 개념이 포괄적으로 포함되어 있는 척도를 개발하여 그 타당성을 입증하고자 하였다. 이로써 우리나라 어린이의 하나님 개념과 다양한 변인과의 관계를 밝혀 기독교교육의 방향에 도움이 되기를 기대한다.

이러한 목적에 따라 설정된 구체적인 연구문제는 다음과 같다.

<연구문제 1> 어린이 하나님 개념 측정도구의 요인 및 예비문항구성은 어떠한가?

<연구문제 2> 어린이 하나님 개념 측정도구의 타당도와 신뢰도는 어떠한가?

## II. 하나님 개념 측정도구의 이론적 배경

하나님 개념 측정도구를 개발하기 위해서는 신학적 관점, 발달적 이해, 방법론적 고려사항, 이미 개발된 측정도구를 소개하는 선행연구에 대해서 먼저 연구되어야 한다. 여기에 한 가지 덧붙여, 한국 어린이들을 대상으로 하는 측정도구의 개발은 한국문화와 한국 어린이들의 종교성에 대한 이해 또한 필요하다.

## 1. 신학적 관점

기독교 신앙의 가장 중요한 전제는 하나님에 대한 인간의 인정이다. 그런 의미에서 신학(theology)이 “신에 관한 연구(logos+theos)”라는 어원을 가지며 하나님에 대한 교리의 서술을 의미함은 적절하다고 볼 수 있다(Grenz, 2003: 65).

기독교교육의 토대가 되는 하나님의 이해는 하나님의 속성(The attributes of the Trinitarian God)과 하나님의 하신 일(The essential works of God)로 구분된다(Erickson, 1998: 293, 413; Estep, 2008). Erickson은 하나님의 일하심을 기원적 사역으로서의 창조와 지속적 사역으로서의 섭리로 나누고, 하나님의 속성은 크게 하나님의 위대하심과 선하심으로 구분한다. Estep에 의하면 하나님의 속성은 더 나아가 비관계적 속성과 관계적 속성으로 나뉘는데, 영이신 하나님, 독립적인 하나님, 불변하시는 하나님, 영원하신 하나님, 편재하시는 하나님, 전지하시는 하나님, 전능하신 하나님은 전자에 속하고, 진실하시고 신실하신 하나님, 거룩하신 하나님, 의로우신 하나님, 사랑의 하나님은 후자에 포함된다. 하나님이 하신 일은 창조, 통치, 구원, 종말의 사역이 포함된다. 유사하게, Cunningham(2003)은 하나님의 특성과 인간을 다루심을 내적 외적 관계로 나눈다. 하나님의 내적 관계는 자비로운 사랑, 넉넉한 도우심, 열정적인 개입이다. 하나님의 외적 관계에는 그 행하신 순서대로 창조, 구속, 성화, 계시가 속한다(Kim, 2007 재인용). 기독교교육의 초석인 하나님 이해는 하나님의 속성과 하신 일이라는 신학적 이해로부터 출발한다.

## 2. 발달적 이해

기독교 교육학자들은 각 연령대에 이해할 수 있는 하나님 개념을 소개한바 있다(Beers, 1986; Downs, 1994; Trent et al., 2000; LifeWay). 어린이들의 발달적 이해, 특별히 인지발달에 대한 이해와 각 연령대에 이해하는 하나님 개념의 조사는 특정 시기에 하나님에 대해 무엇을 가르쳐야 하는지에 대한 아이디어를 제공해준다.

한 예로, Trent et al.(2000)은 5-6세, 7-9세, 10-12세가 배워야 할 하나님에 대한 개념을 ‘알기,’ ‘사랑하기,’ ‘생활하기’로 나누어 제시하였다. 다음은 7-9세가 알아야 할 ‘알기(a, b)’와 ‘사랑하기(c),’ ‘생활하기(d, e)’에 해당하는 내용이다.

- a. 하나님은 누구신가?: 1)하나님은 살아계시다; 2)하나님은 유일하신 분이시다; 3)하나님은 성부, 성자, 성령 삼위일체 하나님이시다; 4)하나님은 영원하시다; 5)예수님은 완전한 하나님이자 인간이시다; 6)하나님을 떠나서는 아무 것도 존재할 수 없다; 7)하나님은 진실하며, 정직하고, 사랑이 많고, 인자하며, 관대하고, 죄인을 용서하고, 자비롭고, 신실하며, 공의롭고, 공평하며, 거룩한 분이시다.
- b. 하나님이 하신 일: 8)성경은 진리이다-하나님의 말씀이므로 믿을 수 있다; 9)하나님은 성경의 모든 이야기가 하나의 큰 이야기를 말하도록 하셨다; 10)성경은 하나님이 우리에게 주시고자 하는 바로 그것이다; 11)하나님은 우리가 성경을 읽고 공부하길 원하신다; 12)이 세상은 죄로 가득하다. 이 세상에는 하나님의 원수인 사단이 있다. 모든 사람이 하나님께 순종하는 것은 아니다; 13)예수님은 우리를 죄로부터 구원하시기 위해 죽으셨다; 14)예수님은 죄와 사단의 권세를 이기셨다; 15)예수님은 하나님께로 나아가는 유일한 길이다.
- c. 하나님과의 사귄: 16)우리는 하나님이 어떤 분이시며 어떤 일을 하시는지 배우기 위해 성경을 읽는다; 17)너는 파트너와 함께 기도할 수 있다; 18)기도는 여러 가지 면에서 유익한 것이다; 19)지속적으로 기도하라: 인내하며, 유혹과 시험을 이기도록; 20)우리는 하나님을 믿고 그분에게 삶을 드릴 수 있다; 21)예수님은 평안을 주신다.
- d. 하나님이 원하시는 사람 되기: 22)하나님은 네가 배우고 자라서 예수님처럼 되기를 원하신다; 23)성장은 배움의 과정이다; 24)너의 성품(character)은 하나님의 성품과 어울려야 한다; 25)하나님은 너의 재능을 개발하기를 원하신다; 26)하나님은 네가 성령의 열매를 개발하기를 원하신다; 27)하나님의 네가 성숙하고 너의 인성(personality)을 개발하기를 원하신다.
- e. 하나님이 원하시는 일 하기: 28)교회는 하나님의 아이디어이다. 예수님은 교회의 머리이다. 교회에서 너는 하나님에 대해 배우고 서로가 예수님을 따르도록 격려한다; 29)하나님은 네가 축복의 사람들과 좋은 관계를 이해하기를 원하신다; 30)하나님은 네게 틀린 것으로부터 옳은 것을 가르치셨다. 하나님은 너를 안전하게 지키시고 네게 선한 삶을 주기 위해 이렇게 하셨다; 31)십계명은 삶을 위한 좋은 안내이다; 32)하나님은 네가 믿음을 나누기를 원하신다 (Trent et al., 2000: 319-356).

연령별 하나님 개념을 제시한 학자들(Beers; Downs; Lifeway; Trent et. al.)의 견해를 살펴보면 연령이 높아질수록 이해할 수 있는 하나님 개념의 수가 증가하고 신학적인 이해가 깊어지는 경향이 발견된다. 보편적으로 어린이들은 성장하면서 하나님에 대한 더욱 구체적인 그러면서도 추상적인 하나님 개념을 배워가게 된다.

### 3. 방법론적 이해

하나님 개념 연구자들은 어린이의 하나님 개념을 측정하기 위해 다양한 방법을 사용해왔다: 하나님 그림 그리기, 하나님께 편지 쓰기, 단어 연결하기, 하나님을 묘사하

는 형용사에 점수매기기, 뒤가 트인 질문이나 인터뷰, 문장 완성하는 에세이, 투영적 그림, 단어의 의미 분별, 표준화된 검사지 등. 각각의 방법은 하나님에 대한 어린이들의 생각을 이끌어 내는 나름대로의 특징과 장단점을 지닌다. 특별히 양적 연구에 사용되는 구조화된 설문지(a structured questionnaire)의 경우, 신뢰도가 높고 분석이 용이하고 다른 변인과의 상관관계를 객관적 자료를 가지고 증명할 수 있는 것이 장점인 반면 어린이들의 하나님에 관한 내재된 생각을 정확히 파악하기가 어려운 단점이 있다. 그래서 연구자들은 연구대상의 내면적 생각을 제약 없이 표현하는데 도움이 되는 구조화되지 않은 질문지(an unstructured questionnaire)를 사용하지만 이 방법 또한 객관성이 결여되는 단점을 가진다(Kim, 2008a) 다양한 연구방법의 사용례와 특징 및 장단점을 살펴보는 것은 측정도구에서 연구대상의 특징을 고려하여 어떤 방법을 채택한 것인가를 결정하는 중요한 기준이 될 것이다.

#### 4. 선행 측정도구

특정 대상의 하나님 개념을 파악하기 위해 이미 개발된 측정도구들을 살펴보는 것은 새로운 도구의 개발에 도움이 된다. Dickie와 동료들(1997)은 4-11세 어린이들의 느끼는 하나님의 돌봄과 능력에 관한 속성(nurturing and powerful characteristics of God)을 조사하기 위해 14개의 형용사를 묘사하는 그림을 보여준 후 5점 평정척도로 측정하였다. 하나님의 돌보심을 묘사하는 형용사는 인내하는(patient), 따뜻한(warm), 도와주는(helping), 감정이입의(emphatic), 사랑이 많은(loving), 잘 들어주는(listening), 보살피는(caring for)이다. 하나님의 전능성에는 능력이 많은(powerful), 판단하는(judging), 강한(strong), 벌주는(punishing), 인도하는(leading), 보호하는(protecting), 공정한(fair)이 속한다. 하나님의 돌보심과 전능성에 대한 신뢰도(Cronbach alpha)는 각각 .84와 .73이다.

국내에서는 김난예(2002)에 의해 고등학생을 대상으로 한 하나님 표상 측정도구가 개발되었다. 하나님 표상의 하위요인은 소속감, 승인감, 통제감으로 구성되며 소속감에는 현존(‘하나님은 나를 위해 존재하시는가?’)과 도전(‘하나님은 내가 성장하는 것을 원하는가?’)이, 승인감에는 용납(‘나는 하나님이 사랑하기에 충분히 착한 사람인가?’)과 공훈(‘하나님은 나를 사랑하기에 충분한 분인가?’)이 포함된다. 영향력(‘내가 얼마나 하

나님을 통제할 수 있는가?)과 섭리(‘하나님은 얼마나 나를 통제하실 수 있는가?’)는 통제감의 하위영역이다. 세 하위요인이 각각 20개의 문항으로 구성되며 문항에 대한 응답은 5점 평정척도를 사용하였다. Cronbach alpha를 사용한 신뢰도는 .94였다.

김신옥(2003)은 4-12세 아동의 기독교적 개념을 조사하기 위해 Goldman(1964)이 사용한 성경이야기 중 모세와 불붙는 가시덤불 이야기(출애굽기 3장 1-6절)와 예수님이 시험 받으시는 이야기(마태복음 4장 1-11절)를 선택하여 그림자료와 함께 들려주었다. 첫 번째 이야기에 대해서는 모세가 본 하나님의 모습, 하나님이 계신 곳, 만일 모세가 귀머거리라면 하나님이 부르시는 소리를 들을 수 있었는가를 질문하였다. 두 번째 이야기에 대해서는 예수님이 왜 돌을 빵을 변하게 하지 않았는지, 예수님이 사람과 다른 점이 무엇인지, 마귀는 누구인지 등에 대해 질문하였다. 연구자는 어린이가 이야기한 내용에 대한 분석과 인지발달수준에 근거한 화법 구조에 대한 분석을 실시하였다.

이영주(2007)는 박사학위 논문에서 Dickie와 그의 동료들(1997)이 개발했던 Children's God Concept Questionnaires 문항을 번안하고 수정하여 다음과 같은 문항을 질문하였다: ‘하나님은 아주 좋은 분이세요’, ‘우리는 하나님과 이야기 할 수 있어요’, ‘하나님은 아무도 할 수 없는 일이라도 다 하실 수 있는 분이세요’, ‘하나님은 엄하세요’, ‘하나님은 하지 말아야 할 일을 명령하시고 우리가 그것을 지키지 않으면 야단치세요’, ‘하나님은 우리말을 잘 들어주세요’. 29개 문항을 3점 평정척도로 아니오·보통이에요·정말 그래요 중에서 선택하도록 하였고 Cronbach alpha를 사용한 신뢰도는 .66이었다.

Kim(2007; 2008a)은 박사학위 논문을 통해 6-11세 미국 어린이들을 대상으로 한 The Children's God Concept Questionnaire를 개발하였다. 어린이들은 ‘God knows what my name is.’, ‘I can become a child of God by doing right things.’, ‘God looks like a man.’, ‘God is too far away to take care of me.’ 등을 포함한 24개의 구조화된 문항을 예·가끔(잘 모르겠음)·아니오의 3점 척도로 표시한다. 설문지는 하나님 그림 그리기와 10개의 뒤가 트인 주관식 문항도 포함한다. Cronbach Alpha를 이용한 신뢰도는 .70이다.



## 5. 문화와 하나님 개념

하나님에 대한 이해는 문화에 대한 고려를 전제로 이루어져야 한다. 신학은 하나님의 말씀을 해석한 뒤에 그 말씀을 인간의 문화 속에 구현하기에, 문화에 대한 이해는 신학에 있어서 매우 중요하다(장경철, 1998: 36). 문화의 반영은 하나님 개념 뿐 아니라 모든 영역의 평가도구에 있어서 필수적인 요소이다. 그러므로 외국의 평가도구를 한 문화에 적용할 때 그 문화의 개별성을 고려하지 않고 번안하여 사용할 경우에는 잘못된 평가 결과를 가져올 수 있다(Bagnato & Neithworth, 1991). 따라서, 한 문화에서 개발된 측정도구가 다른 문화에서 사용될 때 동일함의 증거를 제시해야 한다. 언어만 바꾸는 것은 원래 측정도구에 대한 동일함을 제공하지 못하며, 번역의 과정에서 난이도와 잠재된 의미가 바뀔 수 있다(Carlson & Geisinger, 2009: 79).

하나님 개념의 문화 비교 연구에서 미국 어린이들이 한국 어린이들보다 하나님 개념에 있어서 통계적으로 유의미한 높은 점수를 나타냈다. 미국 어린이들은 24개의 문항 중 16개의 문항에서 한국 어린이들보다 높은 점수를 보였는데, 이 중 점수 차이가 없거나 한국 어린이들이 높은 점수를 보였던 8문항 중 7문항은 역산하는 문항이라는 공통점이 있었다. 즉, 한국 어린이들이 높은 점수를 보이는 영역은 성경적 지식을 직접적으로 묻는 질문이 아닌 성경적 진리를 반대로 묻거나 응용해서 질문함으로서 응답자의 직관적 판단이 아닌 논리적 판단을 측정하거나 하나님에 대한 느낌과 태도를 확인하는 질문이라는 공통점이 있다(김성원, 2011).

주관식 문항을 이용한 또 다른 문화 비교 연구에서 미국 어린이들은 한국 어린이들에 비해 신학적으로 바른 대답을 함으로 인지적 이해가 좋은 반면, 한국 어린이들은 미국 어린이들에 비해 보다 정서적인 반응을 보이는 경향이 있다. 또한 미국 어린이들은 일상의 삶 가운데 하나님을 가깝게 느끼는 반면 한국 어린이들은 기도, 예배, 주일 학교 등 종교적인 활동 중에 하나님을 가까이 느끼는 경향이 있었다. 구원에 관한 이해에서 두 문화 간에 큰 차이가 나타났다. “어떻게 하나님의 자녀가 되는가?”라는 질문에 35.8%의 한국 어린이만이 “예수님을 믿음으로”라고 응답하였고, 13%가 “착한 일을 함으로,” 38%가 “종교적인 활동을 통해,” 그리고 9.1%가 “예수님을 믿음과 아울러 종교적인 활동이나 선행을 함으로”를 선택했다. 반면, 60.0%의 미국 어린이들이 “예수님을 믿음으로”를 선택했다(Kim, 2011).

하나님 개념에 대한 문화 차이를 본 선행 연구들은 통해 한국 어린이들은 하나님 개념의 인지적 측면을 직접적으로 묻는 문항보다는 적용하고 느낌과 태도를 묻는 문항에 강하고 구원에 대한 바른 이해가 약함이 드러났다. 타문화권 어린이들과 구분되는 한국 어린이들의 하나님 개념에 대한 특징은 새로운 측정도구를 개발하는데 참고 자료로서 반영되어야 할 것이다.

### III. 연구방법

#### 1. 연구대상

내용 타당도 검사를 통해 선정된 27문항의 신뢰도를 측정하기 위해 만5세에서 6학년 어린이 62명을 대상으로 예비조사(pilot study)를 하였다. 신뢰도 측정 후 선별된 25문항에 대한 본 연구에서 360명의 자료로 탐색적 요인분석을 실시하였다. 연구에 참여한 어린이들의 구성은 <표1>과 같다.

<표1> 연구대상 특성

분류	항 목	빈도(%)
성 별	남	179 (49.7)
	여	181 (50.3)
	합 계	360 (100.0)
학 년	유치원	16 (4.4)
	1학년	21 (5.8)
	2학년	15 (4.2)
	3학년	73 (20.3)
	4학년	127 (35.3)
	5학년	63 (17.5)
	6학년	45 (12.5)
	합 계	360 (100.0)

## 2. 연구도구

본 연구에서는 문헌연구를 통해 하나님 개념과 관련된 신학, 측정방법, 선행 측정도구, 문화와 영성의 관계를 파악하고 이를 기초로 측정도구의 1차 문항 44개를 작성하였다. 내용타당도 검사를 통한 문항 축소, 예비조사를 통해 신뢰도 점수 구하기, 2차 문항 수정, 본 검사, 타당도 검사의 단계를 거쳤다. 2차 수정을 거친 구조화된 문항은 25개로서 하나님의 일하심, 하나님의 속성, 나와 하나님과의 관계 등을 묻는 문항으로 구성되었고, 예·가끔(또는 잘 모름)·아니오 중에서 선택하는 방법을 사용하였다. “예”는 3점, “가끔”은 2점, “아니오”는 1점으로 채점하였고 25개 문항 중 2번, 4번, 7번, 10번, 12번, 18번, 20번, 24번 문항은 성경적으로 바른 질문이 아니기에 역산(reversed scoring)하였다. 가능한 총점의 범위는 25-75점이며, 점수가 높을수록 하나님에 대한 성경적인 이해가 높고 하나님에 대해 긍정적인 태도를 가졌다고 해석할 수 있다. 2차 수정을 거친 문항은 <부록2>에 제시되어 있다.

360명을 대상으로 한 본 연구에서 총점 75점 중 평균 65.77점, 표준편차 5.13점의 분포가 산출되었다.

## 3. 연구절차

측정도구의 개발은 과학적이고 체계적인 과정으로서 다음과 같은 절차가 요구된다: 1) 연구문제와 관련된 설문목적 파악, 2) 문헌연구를 통한 요인 및 예비문항 구성, 3) 내용타당도 검증을 통한 문항 선정, 4) 예비조사, 5) 신뢰도 검사, 6) 탐색적 및 확인적 요인분석 실시, 7) 최종문항 구성(노석준 외, 2008: 90; 성태제, 2004: 62-64; 허균, 2010: 115-117; Kim, 2008a)

### (1) 측정도구의 요인과 예비문항 구성

#### ① 연구 목적 설정

본 연구의 목적은 만5세-초등학생 어린이를 대상으로 한 하나님 개념 측정도구를 개발하는 것이다. 본 연구에서 의미하는 하나님 개념은 하나님에 대한 지식, 감정, 태

도를 포함하는 포괄적인 개념이다.

## ② 예비 문항 구성

측정하고자 하는 분야의 문헌고찰과 이미 개발된 측정도구를 기초로 필요로 하는 문항 수의 2배에 해당하는 문제를 작성한다. 하나님에 대한 신학적 이해, 발달 이론, 방법론적 고려, 문화적 특성, 이미 제작된 하나님 개념 측정도구를 기초로 44문항을 제작하였다.

## ③ 타당도 조사

내용 타당도 조사를 위해서 6-8명의 전문가를 초청한다(Yount, 2006). 자문위원(panel members)은 조직신학, 기독교교육, 유아교육, 측정도구 개발 영역의 교수 또는 박사 6인과 초등학교 교사 경력 10년 이후 신학을 전공한 목사님 1인으로 구성되었다. 전문가들은 내용타당도를 평가하였는데, 문항과 측정 개념과의 관련성(relevance to the study)과 표현의 적절성(clarity of composition)(Yount, 2006)을 5점 평정척도로 평가한다. 관련성 점수가 높은 문항을 필요한 문항수 만큼 선택하되, 관련성은 높으나 표현의 적절성에서 점수가 낮은 문항은 표현을 수정하였다. 신학적인 문제가 있는 문항과 관련성 점수가 낮은 17개의 문항을 제외하였고 3문항의 표현을 수정하였다. 이 과정을 통하여 27개의 객관식 문항과 9개의 주관식 문항, 그리고 하나님 그리기가 선정되었다.

## ④ 설문지 구성 및 지침 기록하기

설문지의 제목 하단에 연구목적과 비밀보장을 약속하는 글을 함께 제시하였다. 설문지에 답하는 방법을 훈련하기 위한 연습문제와 함께 답하는 지침을 제공하였다.

## (2) 예비 조사 및 본 조사 실시

### ① 예비 조사

예비연구는 연구대상을 반영하는 동일집단 25명 이상에게 실시한다(Patten, 2001: 57). 본 조사에 앞서 문항 이해의 적절성 및 소요시간을 파악하고, 하나님에 대한 어린

이들의 개념 측정도구의 신뢰도를 검증하기 위해 2012년 3월 11일부터 4월 8일까지 교회에 출석하고 있는 유치원과 초등학교 어린이 62명을 초청하여 예비조사를 실시했다. 예비조사시 문항 이해에 어려움을 보이는 만 5세 유아들이 있는 것이 발견되었다.

② 본 조사

본 조사는 2012년 4월 15일부터 6월 3일까지 교회에 다니는 만5세-초등학교 6학년 어린이를 대상으로 이루어졌다. 열 두 교회에 출석하고 있는 360명 어린이가 본 연구에 참여하였다.

구체적인 연구의 과정은 [그림1]에 제시된 바와 같다.

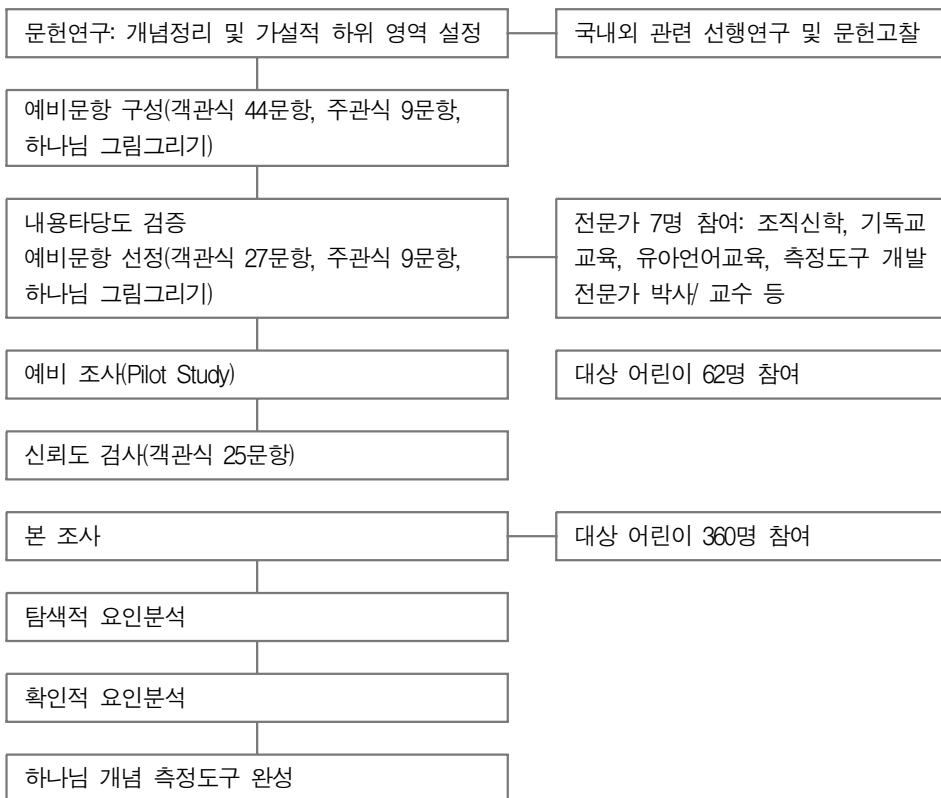

[그림1] 하나님 개념 측정도구 개발 절차

#### 4. 자료 분석

문항의 내적 신뢰도와 탐색적 요인분석을 위해서 SPSS Win 18.0 프로그램의 Cronbach alpha 계수와 주성분분석을 사용하였다. 이론적 모형을 기초로 AMOS 16.0을 이용하여 확인적 요인분석을 실시하였고, 이 과정에서 최우도추정법(Maximum Likelihood Estimation)에 의한 추정법이 이용되었다.

### III. 결과 및 해석

#### 1. 어린이 하나님 개념 측정도구 요인과 예비문항

어린이들을 대상으로 하는 하나님 개념 측정도구의 개발은 조직신학의 신론과 선행연구에서 중요하게 다뤄지는 개념들을 기초로 출발하였다. 신론은 하나님의 사역을 기원적 사역(originating work)으로서의 창조와 지속적 사역(continuing work)인 섭리로 구분한다. 또한 하나님의 속성의 대표적인 구분은 공유적 속성(사람도 갖고 있는 속성-선하심)과 비공유적(사람이 갖고 있지 않은 속성-위대하심)이다(Berkhof, 2000: 247-248; Grudem, 1997: 212-213, 219-250; Ryrie, 2008: 46). 예를 들면, ‘가을에 떨어지는 붉은 낙엽은 하나님이 만드시는 것이다(창조).’, ‘하나님이 다니엘을 보호하기 위해 천사를 보내 사자의 입을 막으신 것은 사실이다(섭리).’, ‘내가 하나님보다 다른 것을 더 사랑할 때 하나님은 질투하신다(공유적-질투).’, ‘하나님은 내가 아플 때 낮게 해 주실 수 있다(비공유적-전능).’, ‘예수님을 믿고 돌아가신 분들은 지금 하나님과 함께 있다(기타-구원).’, ‘나에게 어려움이 없을 때, 나는 하나님에 대해 생각하지 않는다(기타-관계).’를 포함하여 44개의 초기문항을 구성하였다. 주관식 초기문항은 ‘하나님은 어떤 분이라고 생각하니?’, ‘너는 하나님의 자녀이니? 그 이유는 무엇이니?’를 포함하여 9문항으로 구성되었고, 하나님 그림 그리기가 별도로 포함되어 있다. 44개의 객관식 문항 중 측정내용과 관련성이 높은 24개의 문항이 선택되었고 3문항이 추가되어 27개의 문항이 내용타당도를 통해 선별되었다. 주관식 문항 가운데 ‘하나님에 관한 이야기를 한 가지만 들려주겠니?’를 좀 더 구체적으로 바꾸어야 한다는 전문가들의 의견을 반영하여 ‘하나님이 너에게 어떤 일을 하셨니?’로 대체되었다.

## 2. 하나님 개념 측정도구의 신뢰도와 타당도

### (1) 신뢰도 검사와 문항 수정

측정도구의 내적 일치도(internal consistency)를 결정하기 위해 Cronbach alpha 계수를 산출하였다. 1차 검사에서 .60이 나왔고 이 과정에서 내적 일치도를 낮추는 네 개의 문항이 제거되거나 수정되었다. ‘하나님은 우리의 죄를 미워하신다(거룩).’와 ‘내가 죄를 지을 때에도 하나님은 여전히 나를 사랑하신다(사랑과 공의).’ 문항의 의미를 결합하여 ‘하나님은 나를 너무나 사랑하셔서 나의 죄에 대하여 상관하지 않으신다.’로, ‘예수님이 자신의 죄를 위해 돌아가신 것을 믿는 사람만 하나님의 자녀가 된다(구원).’를 ‘예수님이 자신의 죄를 위해 돌아가신 것을 믿는 사람은 하나님의 자녀가 된다(구원).’로 수정하였다. ‘내가 하나님보다 다른 것을 더 사랑할 때 하나님은 싫어하신다(질투).’ 문항은 삭제하였다. 27개의 문항이 25개의 문항으로 수정되었으며, 2차 신뢰도 검사에서 Cronbach alpha 점수 .70을 얻었다. 1차 신뢰도 검사 결과는 <부록1>에, 2차 신뢰도 검사 후 결정된 문항은 <부록2>에 제시되어 있다.

### (2) 탐색적 요인분석

하나님 개념 측정도구의 25개 문항이 어떠한 요인으로 구성되었는가를 분석하기 위해 요인분석을 실시하였다. 어린이용 하나님 개념 측정도구에 선정된 25개 문항의 구인타당도를 알아보기 위해 탐색적 요인분석과 확인적 요인분석을 실시하였다. 탐색적 요인분석의 요인추출방법으로는 주성분 분석을 사용하였고 요인의 회전에 있어서는 Kaiser의 정규화가 있는 직교회전방식(Verimax)을 선택하였다.

먼저 탐색적 요인분석의 가능성을 알아보았는데, 본 모델에서 KMO 값은 .75이었으며 Barlett의 구형성 검증은  $p=.000$ 이 나타났다. 이는 KMO 값이 .60 이상이면 요인분석을 위한 변수 선정이 양호하다고 받아들여지는(Pallant, 2007; 송지준, 2008: 63) 기준을 맞춘 것으로 탐색적 요인분석이 가능함을 의미한다.

고유값(Eigen value) 1.0이상, 요인적재량이 .40이상이면 유의한 변수로 간주하는 사회과학 분야의 요인과 문항 선택 기준(송지준, 2008: 73)에 의하여 9개의 요인으로 나뉘어졌다. 각 요인에 대한 문항들의 요인부하량은 .43에서 .81로 나타났으며 9개 요인

이 전체 변량의 58.30%를 설명해주는 것으로 나타났다. 1요인은 전체 변량의 9.21%를 설명해주며 4개의 문항(18번, 24번, 13번, 19번)으로 구성되며 하나님의 전능성에 관한 내용이다. 2요인은 전체 변량에 대한 7.99%의 설명력이 있으며 하나님의 돌보심에 관한 내용으로 2개(15번, 9번)의 문항이 이에 속한다. 3요인은 6.92%의 설명 변량을 갖고 있으며 문항 수는 3개(11번, 14번, 8번)이고 하나님의 하시는 일에 관한 내용이다. 4요인은 6.80%가 전체 변량에 대한 설명량으로 3개의 문항(3번, 6번, 7번)으로 구성되어 있으며 하나님이 하시는 일II에 관한 내용이다. 5요인은 전체 변량의 6.31%를 설명해주며 문항수는 3개(2번, 4번, 12번)로서 구원에 관한 내용이다. 6요인은 6.13%의 설명 변량을 갖고 있으며 문항 수는 3개(21번, 16번, 17번)이고 하나님에 대한 태도나 순종에 관한 내용이다. 7요인은 5.04%가 전체 변량에 대한 설명 변량으로 2개(10번, 22번)의 문항으로 구성되어 있으며 하나님과 사람의 공통점과 다른 점에 관한 내용이다. 8요인은 전체 변량 4.98%에 해당하며 죄에 관한 내용으로 2개의 문항(23번, 20번)이 이에 속한다. 마지막 9요인은 전체 변량의 4.93%를 설명하며 2개의 문항(5번, 25번)으로 구성되어 있으며 하나님의 영원성·사후세계에 관한 내용이다. 탐색적 요인분석 과정에서 어느 요인에도 묶이지 않은 1번과 요인부하량이 .4이하인 25번 문항이 삭제되었고, 2개 문항으로 이루어진 9요인은 25번 문항을 포함하고 있기에 요인자체가 삭제되었다. 요인을 8개로 정리한 후 설명 변량은 53.37%로 조정되었다. 위의 설명에 대한 구체적인 내용은 <표 2>와 같다.

〈표2〉 탐색적 요인분석 결과

	성 분								
	1	2	3	4	5	6	7	8	9
18번	.755	.051	.086	.106	.104	-.064	.059	-.146	.151
24번	.692	.009	.102	-.051	.096	.137	.062	-.088	.358
13번	.598	.025	-.185	.181	.038	-.069	.101	.296	-.143
19번	.496	.348	.202	.132	-.069	.039	.182	.156	-.207
15번	.085	.767	.142	.049	.007	.052	-.024	.098	.015
9번	-.010	.745	.017	.022	.046	.147	.025	-.135	.235
11번	-.030	-.033	.685	.055	.049	.075	-.212	-.011	.116
14번	.069	.095	.527	.097	.029	.325	.116	.135	.123
8번	.054	.273	.515	-.162	-.085	.049	.060	-.043	-.065
3번	.137	.134	-.042	.718	.108	.151	.004	-.017	-.139



	성분								
	1	2	3	4	5	6	7	8	9
6번	-.058	-.009	.182	.702	-.034	-.068	-.083	.187	.210
7번	.375	-.049	-.125	.508	.052	.208	.121	-.116	.165
2번	.117	-.015	.004	.169	.766	.039	.083	-.167	.036
4번	.346	.149	.014	-.026	.633	.055	-.134	.192	-.015
12번	-.280	-.021	-.025	-.076	.611	-.158	.380	-.061	-.032
21번	.023	.060	.252	.162	-.064	.723	.115	-.082	.077
16번	-.046	.443	.011	-.016	.106	.537	-.064	.083	.185
17번	.127	.327	.342	.225	.021	.497	-.013	.105	-.322
1번	.085	.385	.356	.287	.038	-.397	.181	-.162	.047
10번	.193	.064	-.204	-.095	.087	.098	.717	.006	-.100
22번	.071	-.069	.411	.183	.047	-.015	.571	.110	.187
23번	-.049	.042	.030	.086	-.101	.022	.088	.812	.121
20번	.388	-.153	.063	-.069	.346	.052	-.217	.431	-.044
5번	.142	.190	.174	.066	.022	.044	-.044	.080	.701
25번	.115	.279	-.027	.269	-.096	.170	.097	.153	.372
아이겐값	3.908	2.182	1.505	1.318	1.259	1.204	1.125	1.074	1.003
설명변량	9.210	7.991	6.915	6.795	6.309	6.127	5.043	4.981	4.925
누적변량	9.210	17.201	24.116	30.911	37.219	43.346	48.389	53.370	58.295

### (3) 확인적 요인분석

개발된 25개 문항을 선행이론에 근거하여 검증하는 확인적 요인분석을 실시하여 타당도를 재확인하였다. 확인적 요인분석은 관측변수와 잠재변수 간의 요인부하량을 측정할 수 있고 모델적합도를 평가할 수 있기 때문에 구성개념 타당성을 측정하는데 유용하게 사용된다(우종필, 2012: 160-161). 1, 7번 문항을 기원적 사역(창조), 2, 3, 6, 11, 12, 23, 25번 문항을 지속적 사역1(구원), 3<sup>1)</sup> 20번 문항을 공유적 속성(사랑과 용서), 4, 13, 18, 19, 24번을 비공유적 속성(전지성, 전능성, 편재성), 5, 8, 9, 15번 문항을 지속적 사역2(지금도 살아계심, 돌보심), 14, 16, 17, 21번 문항을 나와 하나님과의 관계로 지정하며 분석하였다. 요인부하량은 .50 이상이면 바람직하지만 주요한 항목의 점수가 .50 미만으로 나왔을 경우 그 변수가 제거됨으로서 구성개념의 의미가 변할 수 있기 때문에, 점수가 너무 낮지만 않다면 합당한 이유를 제시하고 사용하는 것도 가능

1) 3번 문항 “내가 죄를 회개하면, 하나님이 용서해 주신다”는 하나님의 공유적 속성(사랑)에도 포함될 수 있고 지속적 사역으로도 분류할 수 있어 두 요인 모두에 지정하여 분석하여 보았다.

하다(우종필, 2012: 165). 이와 같은 이유로 하나님이 하신 일(Acts)에 묶인 6번 문항 ‘하나님은 우리의 죄 때문에 예수님을 십자가에서 죽게 하셨다’는 하나님이 하신 일 중에 인류의 구원을 위한 가장 중요한 일이며 복음의 핵심이라고 간주되기에 요인부하량이 낮음에도 불구하고 문항을 제거하지 않았다. 최적의 모델과 모델적합도를 도출하기 위하여 수정을 반복한 결과, 최종적으로 [그림2]에서 보여지는 바와 같이 4개로 요인이 축소되었으며 여기에는 13개의 문항으로 구성되었다.

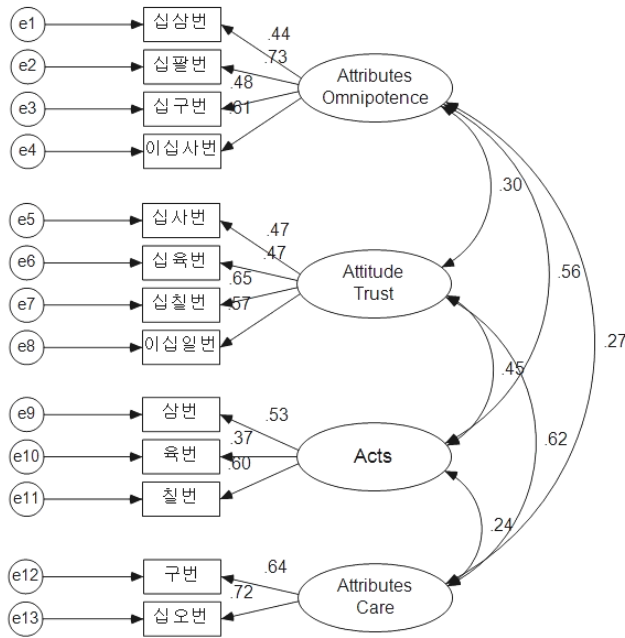

[그림2] 확인적 요인분석 모델

구성개념 타당성은 구성개념이 관측변수에 의해서 얼마나 잘 측정되었는지를 나타내는 개념이며 집중타당성, 판별타당성, 범칙타당성 등으로 분류된다(우종필, 2012: 161). 이 중 가장 중요한 개념인 집중타당성은 요인부하량과 유의성, AVE, 개념신뢰도에 의해 검증이 가능한데 이 세 가지 결과는 <표3>에 나타난 바와 같다.

〈표3〉 집중타당성 결과

경로	표준화 추정계수	표준오차 (SE)	C.R. (t-value)	개념 신뢰도	평균분산 추출(AVE.)	
속성-전능하심	→ 13번	.444	.127	6.333	.878	.651
	→ 18번	.730	.178	8.003		
	→ 19번	.485	.065	6.768		
	→ 24번	.613	-	-		
태도, 신뢰	→ 14번	.468	.179	6.192	.894	.683
	→ 16번	.468	.181	6.197		
	→ 17번	.651	.237	7.314		
	→ 21번	.570	-	-		
하심 일	→ 3번	.534	.217	4.518	.765	.530
	→ 6번	.366	-	-		
	→ 7번	.600	.473	4.575		
속성-돌보심	→ 9번	.637	-	-	.875	.779
	→ 15번	.715	.175	6.269		

위 표에서 제시된 바와 같이, 본 모델은 표준화추정계수 0.5이상, CR 1.965 이상, 개념신뢰도 .07이상, 평균분산추출 0.5이상이라는 기준(우종필, 2012: 165)을 대부분 맞추고 있다. 표준화추정계수에서 기준치에 미달되는 변수가 있기는 하나 그 변수들이 제거될 경우 문항수가 너무 축소되고 구성개념의 의미가 변할 수 있기 때문에 제거하지 않은 예가 포함되어 있다.

최종적으로 어린이 하나님 개념 측정도구의 모델적합도는 <표4>와 같다.

〈표4〉 하나님 개념 측정도구의 모델적합도 지수

모델	$\chi^2$	df	CMIN/DF	RMR	GFI	CFI	IFI	RMSEA
	138.86( $p < .001$ )	59	2.354	.014	.944	.884	.887	.061

<표4>에 제시했듯이  $\chi^2$  값은 138.86(df=59,  $p < .001$ )로 적합하지 않은 것으로 나타났으나, 모형의 평가에 있어서  $\chi^2$  값은 표본의 크기와 모형의 복잡성에 따라 결과가 영향을 받는다는 특징을 고려해 모형의 적합성을 반응하는 다른 지수들인 GFR, CFI, IFI, RMR, RMSEA를 살펴보았다. RMR 값은 0.05 이하이면 양호하고, RMSEA 값은 0.05-0.08일 때 수용 가능한 모델로 평가되므로 본 연구 결과의 RMR과 RMSEA 값은

양호하다고 하겠다. GFI, CFI, IFI 값은 0.9 이상이면 권장 수용할 만한 지수이다. 연구 결과 GFI는 0.944이며 CFI는 0.884이고 IFI는 0.887로서 모델부합도 지수들은 수용 가능한 기준과 수용지수에 조금 미달되는 값이 혼재하고 있다.

#### IV. 논의 및 결론

본 연구는 어린이들의 하나님 개념 연구가 이론에 집중되어 있고 이제까지 사용된 한국 어린이의 하나님 개념 측정도구가 외국 학자들이 개발한 것을 번안하여 사용하거나 높은 연령을 대상으로 개발된 도구를 어린이들에게 사용하는 한국 연구 현실을 감안하여 시작되었다. 따라서 본 연구의 목적은 만5세-초등학교 어린이들을 위한 하나님 개념 측정도구를 개발하되 신학적으로 건전하고 대상의 발달수준에 맞고 문화차이를 반영한 측정도구를 개발하는 것이다.

<연구문제 1> 측정도구의 요인 및 예비문항 구성을 위해서 조직신학의 신론을 기본으로 하였다. 조직신학서의 신론은 하나님의 사역과 하나님의 속성을 그 기본 구조로 한다. 보편적으로 하나님의 사역은 하나님의 기원적 사역(창조)과 지속적 사역(섭리)으로, 그리고 속성은 공유적 속성과 비공유적 속성으로 나누어지는데, 본 연구에서는 이 구조를 토대로 문항이 구성되었고 이 외에 어린이의 하나님 개념으로서 자주 다루어지는 신인동형론 개념과 선행연구에서 한국 어린이들이 타문화권 어린이들에 비해 이해가 부족하다고 제시된 구원 개념, 그리고 어린이와 하나님의 관계를 묻는 긍정적 태도, 신뢰에 관한 문항들이 추가되었다. 초기문항으로 44문항이 작성되었는데, 전문가들의 내용타당도 검사와 신뢰도 검사를 통하여 25문항으로 축소되었다.

<연구문제 2>인 척도의 신뢰도 검사에서 내적일치도를 조사하기 위해 Cronbach alpha 계수를 산출한 결과 .60으로 기준치보다 낮은 점수가 나왔다. 문항 제거시 신뢰도 점수가 많이 올라가는 4문항은 ‘하나님은 우리의 죄를 미워하신다.’, ‘내가 죄를 지을 때에도 하나님은 여전히 나를 사랑하신다.’, ‘예수님이 자신의 죄를 위해 돌아가신 것을 믿는 사람만 하나님의 자녀가 된다.’, ‘내가 하나님보다 다른 것을 더 사랑할 때 하나님은 싫어하신다.’이었다. 이 문항들을 제거하거나 수정한 후 2차 신뢰도 검사를 한 결과 .70의 점수를 얻었다.

타당도 검사의 한 방법으로서 탐색적 요인분석을 실시한 결과 .40 이상의 요인부하량을 가진 8개 요인이 적절한 것으로 나타났다. 1요에는 하나님의 전능성에 관한 문항들이, 2요인에는 하나님의 돌보심에 관한 문항들이, 3요인에는 하나님이 하시는 일에 관한 문항들이, 4요인 역시 하나님의 하시는 일에 관한 문항들이 포함되었다. 5요인에는 구원에 관한 문항들, 6요인은 하나님에 관한 태도(순종)에 관한 문항들, 7요인은 하나님과 사람의 비교, 8요인은 죄에 관한 문항들이 포함되었다.

타당도의 또 다른 방편으로서 확인적 요인분석을 실시하였다. 요인부하량이 .40이상인 문항을 중심으로 13개 문항이 4개 요인으로 구성되었다. 1요인은 하나님의 속성-전능하심으로 13, 18, 19, 24번 문항이 포함되며, 2요인은 하나님에 대한 태도와 신뢰로서 14, 16, 17, 21번 문항이 포함되었다. 3요인은 하나님이 하신일로서 3, 6, 7번 문항을 내포하며, 4요인은 9번과 15번 문항을 포함하는 하나님의 속성-돌보심에 관한 내용이다. 모델적합도는  $\chi^2=138.86(df=59, p<.001)$ , RMR=.014, GFI=.944, AGFI=.913, RMSEA=.061, CFI=.884 NFI=.819, IFI=.887로 기준치에 도달하는 지수와 도달하지 못하는 몇몇 지수가 공존하는 것으로 나타났다. 좀 더 구체적으로, 어린이 하나님 개념 모형은 절대적합도 지수(RMR, GFI, AGFI, RMSEA)에 있어서는 좋은 적합도 기준을 충족하나 증분적합도 지수(CFI, IFI, NFI)는 기준을 충족하지 못하는 상태였다. 탐색적 요인분석의 결과가 확인적 요인분석에 의해 검증됨으로써 보다 신뢰할 수 있는 결론을 도출해 해는 것인 가능한데(송지준, 2008: 245) 본 연구의 확인적 요인분석의 결과는 탐색적 요인분석의 결과보다 약간 축소된 경향은 있으나 요인구성이 거의 비슷하여 신뢰도 있는 결과라도 추정할 수 있다. 이상의 논의를 기초로 본 연구의 제한점을 밝히고 후속 연구를 위한 제언을 하고자 한다.

첫째, 본 연구는 서울, 경기, 대전, 부산에 위치한 12개 교회의 360명의 어린이를 대상으로 본 조사를 하고 결과를 제시하였다. 그러나 연구대상들이 여러 위치에 살고, 출석하는 교단도 다양했지만 연구대상의 70% 정도가 세 교회에 출석하는 어린이들이었다. 무엇보다도 연령도 3-6학년에 집중되어 있어(85%) 유치원생이나 초등학교 저학년의 특징을 잘 반영하지 못하는 한계를 드러냈다. 따라서 후속연구에서는 고른 지역 분포, 다양한 교회에서 연구대상 모집, 고른 연령분포를 가진 연구대상을 모집하여 보편화된 특성을 잘 드러내기를 제언한다.

측정대상의 연령과 관련하여, 예비조사에서 문제를 이해하는데 어려움을 보이는 만5

세 유아들이 발견되었다. 그러나 문제를 이해하는데 어려움을 보이지 않는 유아들도 있어 유아기에는 인지발달과 신앙교육의 정도 등에 따라 개인편차가 큰 특징이 드러났다. 본 연구에서는 만5세 유아를 포함하여 연구를 진행하였는데, 만5세의 평균(63.19)과 표준편차(3.45)는 전체 평균(65.77)과 표준편차(5.13)에 비해 낮은 점수로서, 하나님 개념의 이해 정도가 낮고 점수의 분포가 밀집되어 있는 특징을 드러냈다. 본 연구자는 유아를 대상으로 삼는 하나님 연구는 많으나 그들은 위한 적절한 연구도구가 없음을 고려하여 연구대상에 만5세 유아를 포함하였다. 그러나 본 연구에서 제작된 하나님 개념 측정도구를 유아에게 사용할 시에는 그들을 대상으로 사전조사를 실시하고 신뢰도 검사를 하여 본 연구가 유아들에게 적절한가를 다시 한 번 검토한 후, 유아가 이해하기 어려운 문항은 제거 또는 수정할 것을 추천한다.

본 연구에서 개발된 측정도구의 확인적 요인분석 결과를 통해 25개 문항 중 최종 13 문항만이 요인으로 구성되었다. 많은 문항이 요인으로 묶이지 못한 본 연구결과를 교훈 삼아 후속연구에서는 보다 많은 문항이 상관관계를 가지고 잘 묶일 수 있는 방법을 연구해 주기를 기대한다. 본 연구자의 개인적 견해로는 문항구성의 기초를 조직신학에 두어 하나님의 하신 일, 하나님의 속성, 기타로 구분하기 보다는 대상 연령이 이해할 수 있는 하나님에 대한 인지적, 정서적, 실천적 차원으로 구분하는 방법이나 학자들이 언급한 연령별 하나님 개념의 발달 내용이나 선행 측정도구에서 사용한 문항들을 사용해 보기를 권한다. 그러나 하나님에 대한 이해는 하나님의 창조, 구속, 섭리 등 하신 일과 전능, 전지, 편재, 사랑, 공의 등의 속성을 제외하고는 측정될 수 없으므로 신학과 하나님 개념의 관계는 불가분의 상관관계가 존재한다. 이러한 한계점에도 불구하고 측정도구를 구성하는 요인으로 신학을 삼는 것 보다는 다른 요인을 찾아볼 것을 권유한다.

이와 같은 한계를 지니는 아쉬움이 있지만 본 연구에서 개발한 어린이용 하나님 개념 측정도구는 7명의 전문가를 통한 내용 타당도, Cronbach alpha를 이용한 내적 신뢰도, 탐색적 요인분석과 확인적 요인분석을 통한 구성 타당도 검사 등 사회과학 연구에서 요구하는 체계적 절차를 밝은 뒤 완성되었다. 연구자는 본 연구에서 나타난 특징과 한계들을 기초로 미래의 후속연구들은 연구도구 개발 과정에서 요구되는 기준치들을 잘 맞출 수 있는 도구들이 지속적으로 개발되기를 기대한다.

“이 논문은 다른 학술지 또는 간행물에 게재되었거나 게재 신청되지 않았음을 확인함.”

## 참고문헌

- 고영모 (2011). “초기성장과정에서의 대상관계 경험과 우울증의 관계가 하나님 이미지와 신앙생활에 미치는 영향.” 석사학위논문. 총신대학교.
- 김경혜 (2003). “자녀가 지각한 부모의 양육태도와 하나님 표상과의 관계.” 석사학위논문. 침례신학대학교.
- 김난예 (2002). “하나님 표상 측정도구 개발에 관한 연구.” 『교육학연구』, 40(4), 47-69.
- 김난예 (2004). “신앙발달 측정도구와 그 문제점.” 『한국기독교신학논총』, 31, 429-450.
- 김사훈 (2005). “내면화 과정과 하나님 이미지 형성간의 관계 연구.” 박사학위논문. 계명대학교.
- 김성원 (2011). “한국과 미국 어린이들의 하나님 개념이해 비교.” 『기독교교육정보』, 30, 273-293.
- 김신옥 (2000). “아동의 하나님에 대한 개념 발달과 기독교 교육.” 『경인논집』, 8, 37-51.
- 김신옥 (2003). “아동의 기독교적 개념 발달에 관한 연구.” 『경인논집』, 11, 57-80.
- 김인제 (2003). “아동의 하나님 표상 연구.” 석사학위논문. 고신대학교.
- 김은실 (2005). “어머니의 신앙 성숙도와 유아의 하나님 표상과의 관계.” 석사학위논문. 총신대학교.
- 김현경 (2005). “기독교 유아교육이 유아의 신학적 개념과 유아의 자아개념에 미치는 영향.” 석사학위논문. 총신대학교.
- 노석준·문승태·장선철 (2008). 『교육연구방법 및 통계』. 서울: 동문사.
- 노성옥 (2004). “대상관계이론을 통해 본 유아의 하나님 표상형성에 관한 고찰.” 석사학위논문. 장로회신학대학교.
- 박경숙 (2006). “성경 이야기를 통한 음악극이 유아의 신학적 개념과 자아개념에 미치는 영향.” 석사학위논문. 총신대학교.
- 박덕승 (2006). “유아의 마음 이해 발달과 하나님 표상 형성 고찰.” 『한영논총』, 10, 349-373.
- 박민수·반신환 (2002). “신형상의 재구성을 통한 자아기능-대상관계 증진 집단상담 프로그램 개발.” 『상담학 연구』, 3(1), 123-138.
- 배은주 (2010). “기독교 가정의 부성부재와 하나님 이미지의 관계.” 박사학위논문. 성결대학교.
- 성태제 (2004). 『문항제작 및 분석의 이론과 실제』. 서울: 학지사.
- 송지준 (2008). 『논문작성에 필요한 SPSS/AMOS 통계분석방법』. 파주: 21세기사.
- 우종필 (2012). 『우종필 교수의 구조방정식 모델 개념과 이해』. 서울: 한나래.
- 유명복 (2006). “아동의 종교적 개념 형성: 피아제식 패러다임에 대한 도전.” 『기독교교육정보』, 14, 131-150.
- 이영주 (2007). “부모의 하나님 개념과 신앙생활 및 양육형태가 유아의 하나님 개념에 미치는 영향.” 박사학위논문. 이화여자대학교.
- 이은실 (2000). “학습자의 하나님 개념 이해: 문헌분석.” 『기독교교육정보』, 1, 188-218.
- 이의순 (2010). “하나님 이미지가 대인 관계 용서에 미치는 영향: 크리스찬 성인 중

- 심으로.” 석사학위논문. 총신대학교.
- 이정민 (2010). “어머니의 신앙생활이 유아의 하나님 개념과 사회성 발달에 미치는 영향.” 석사학위논문. 성신여자대학교.
- 이지나 (2006). “어린이 기도와 하나님 이해에 관한 연구.” 석사학위논문. 호서대학교.
- 이창호 (2010). “부모의 양육태도가 하나님 이미지 형성에 미치는 영향에 관한 연구.” 석사학위논문. 총신대학교.
- 장경철 (1998). 『하나님 공부하기』. 서울: 낮은올타리.
- 정고운 (2011). “보상애착 대상으로서의 하나님에 대한 연구.” 석사학위논문. 이화여자대학교.
- 정대현·유은정·정옥경 (2009). “유치부 유아의 하나님개념과 교사의 변인과의 관계.” 『기독교교육정보』. 24. 369-395.
- 정인화 (2010). “어린이 종교적 사고 이해에 대한 비판적 연구: 어린이 영성이해를 중심으로.” 박사학위논문. 한남대학교.
- 정희영 (1996). “아동의 신개념 발달과 부모의 영향에 관한 연구.” 『신앙과 학문』. 창간호. 175-190.
- 조수연 (2006). “아버지와의 경험으로 본 여성의 하느님 이해: 3인의 여성 신학생을 대상으로 한 사례 연구.” 석사학위논문. 감리교신학대학교.
- 진윤경 (2004). “영유아기 하나님 표상 형성과 기독교교육.” 석사학위 논문. 장로회 신학대학교.
- 최승자 (2005). “초기 양육자와의 관계 경험이 자기. 타인. 하나님 이미지에 미치는 영향: 대상관계 이론을 중심으로.” 석사학위논문. 한양대학교.
- 최진우 (2004). “부모와의 대상관계가 하나님의 표상 형성에 미치는 영향.” 석사학위논문. 한신대학교.
- 추원심 (2005). “애착과 하나님 이미지의 관계.” 석사학위논문. 서울신학대학교.
- 허 균 (2010). 『교육 연구방법의 이론과 실제: 분석 실천적 접근』. 고양: 서현사.
- 황혜리·김미경 (2003). “기독교인의 하나님 이미지와 비합리적 신념의 상관관계.” 『상담학 연구』. 4(4). 867-881.
- Bagnato, S. J. and Neithworth, J. T. (1991). *Assessment for Early intervention: Best Practices for Professionals*. London: The Guilford Press.
- Barrett, J. L. and Richert, R. A. (2003). “Anthropomorphism Preparedness? Exploring Children’s God Concepts.” *Review of Religious Research* 44(3). 300-312.
- Beers, V. G. (1986). “Teaching Theological Concepts to Children.” In R. E. Clark, J. Brubaker, & R. B. Zuck (Eds.). *Childhood Education in the Church*. Chicago: Moody. 363-379.
- Berkhof, L. (2000). *Systematic theology*. 권수경, 이상원 역 (1941). 『별코프 조직 신학』. 서울: 크리스찬 다이제스트.
- Carlson, J. F. and Geisinger, K. F. (2009). “Psychological Diagnostic Testing: Addressing Challenges in Clinical Applications of Testing.” In R. P. Phelps (Ed.). *Correcting Fallacies about Educational and Psychological Testing*. Washington, DC: American Psychological Association. 363-379.
- Bellous, J. E., de Ross, S. A., & Summey, W. (2004). “A Child’s Concept of



- God.” In D. Ratcliff (Ed.). *Children’s Spirituality: Christian Perspectives, Research, and Applications*. Eugene, OR: Cascade Books. 363-379.
- De Roos, S. A. (2006). “Young Children’s God Concepts: Influences of Attachment and Religious Socialization in a Family and School Context.” *Religious Education* 101(1). 84-103.
- De Roos, S. A., Iedema, J., and Miedema, S. (2001). “Young Children’s Descriptions of God: Influences of Parents’ and Teachers’ God Concepts and Religious Denomination of Schools.” *Journal of Beliefs & Value* 22(1). 19-30.
- De Roos, S. A., Miedema, S., & Iedema, J. (2001). “Attachment, Working Models of Self and Others, and God Concept in Kindergarten.” *Journal for the Scientific Study of Religion* 40(4). 607-618.
- De Roos, S. A., Iedema, J., & Miedema, S. (2003). “Effects of Mothers’ and Schools’ Religious Denomination on Preschool Children’s God Concepts.” *Journal of Beliefs & Values* 24(2). 165-181.
- De Roos, S. A., Iedema, J., & Miedema, S. (2004). “Influence of Maternal Denomination, God Concepts, and Child-Rearing Practices on Young Children’s God Concepts.” *Journal for the Scientific Study of Religion* 43. 519-35.
- Dickie, J. R., Eshleman, A. K., Merasco, D. M., Shepard, A., Wilt, M. V., & Johnson, M. (1997). “Parent-Child Relationships and Children’s Images of God.” *Journal for the Scientific Study of Religion* 36(1). 25-43.
- Dickie, J. R., Ajega, L. V., Kobylak, J. R., & Nixon, K. M. (2006). “Mother, father, and Self: Sources of Young Adults’ God Concepts.” *Journal for the Scientific Study of Religion* 45. 57-71.
- Downs, P. (1994). *Teaching for Spiritual Growth*. Grand Rapids, IL: Zondervan.
- Estep, J. R. (2008). “The Triune God and Christian Education.” J. R. Estep Jr., M. J. Anthony, & G. R. Allison (Eds.) *A Theology for Christian Education*. Nashville, TN: B & H Academic. 102-123.
- Erickson, M. J. (1998). *Christian Theology*. (2nd ed.). Grand Rapids, IL: Baker Books.
- Francis, L. J., Gibson, H. M., & Robbins, M. (2001). “God Images and Self-Worth among Adolescents in Scotland.” *Mental Health, Religion & Culture* 4(2). 103-108.
- Grenz, S. J. (2003). *Theology for the Community of God*. 신옥수 역 (2000). 『조직신학: 하나님의 공동체를 위한 신학』. 고양: 크리스찬 다이제스트.
- Grudem, W. (1997). *Systematic theology: An Introduction to Bible Doctrine*. 노진중 역 (1994). 『조직신학(상)』. 서울: 도서출판 은성.
- Hood, D. K. (2001). *Young Children’s Perceptions of God in the Context of a Protestant Faith Community*. Doctoral Dissertation. The University of Texas at Austin.
- Kay, W. K., and Ray, L. (2004). “Concepts of God: The Salience of Gender and Age.” *Journal of Empirical Theology* 17(2). 238-251.
- Kim, S. W. (2007). *A Study of the Relationship between Children’s God*

- Concept and Specified Parental Predictors, and the Difference in Children's God Concept across Age Groups.* Doctoral Dissertation. Southwestern Baptist Theological Seminary.
- Kim, S. W. (2008a). "The Children's God Concept Questionnaire: What and How to Measure?" *Journal of Christian education & information technology* 13. 51-73.
- Kim, S. W. (2008b). "Children's God Concept through Open-Ended Questions." *A Journal of Christian Education in Korea* 19. 139-151.
- Kim, S. W. (2009). "The Relationship of Parental Religiosity and the Parent-Child Relationship with Their Child's God Concept." *Journal of Christian education & Information technology* 16. 55-74.
- Kim, S. W. (2011). "Cultural Differences in the Concept of God through Open-Ended Questions." *Journal of Christian education & Information technology* 20. 75-94.
- Kim, Y. J. (2008). "The Concept of God in Children's Prayer." *Journal of Christian Education & Information Technology* 13. 33-49.
- LifeWay. *Levels of Biblical Learning*. Nashville, TN: LifeWay.
- Pallant, J. (2001). *SPSS Survival Manual: A Step by Step Guide to Data Analysis using SPSS version 12* (2nd ed.). New York: Open University.
- Patten, M. L. (2001). *Questionnaire Research: A Practical Guide*. (2nd ed.). Los Angeles: Pyrezak Publishing.
- Park, E. H. (2007). "Piaget's Child Artificialism and the concept of God." *Journal of Christian Religious Education*. 16. 111-126.
- Ryrie, C. C. (2008). *Basic Theology*. 이한규 역 (1999). 『평신도 신학입문』. 서울: 두란노서원.
- Trent, J., Osborne, R., & Bruner, K. (2000). *Parents' Guide to the Spiritual Growth of Children: Helping Your Children Develop a Personal Faith*. Wheaton, IL: Tyndale.
- Yount, W. R. (2006). *Research Design and Statistical Analysis in Christian Ministry*. (4th ed.). Fort Worth, TX: Southwestern Baptist Theological Seminary.

<부록1> 1차 신뢰도 검사 결과

번호	문 항	제거지수	처리
1	하나님이 봄, 여름, 가을, 겨울을 오게 하신다.	.592	
2	착한 일을 많이 하면 하나님의 자녀가 된다.	.581	
3	내가 죄를 회개하면, 하나님이 용서해 주신다.	.592	
4	하나님은 예배와 기도 시간에만 만날 수 있다.	.591	
5	하나님은 지금도 살아 계시다.	.588	
6	하나님은 우리의 죄 때문에 예수님을 십자가에서 죽게 하셨다.	.576	
7	원숭이가 점점 변하여 사람이 되었다.	.573	
8	하나님은 나에게 필요한 음식과 옷을 주신다.	.591	
9	내가 기도하면 하나님이 듣고 응답하신다.	.587	
10	하나님은 사람처럼 생기셨다.	.606★	신인동형론은 하나님 개념의 중요 주제: 삭제 안함
11	하나님은 예수님을 죽음에서 다시 살리셨다.	.584	
12	교회에 다니는 사람은 하나님의 자녀이다.	.597	
13	내가 캄캄한 곳에 숨으면 하나님은 나를 보실 수 없다.	.585	
14	하나님은 나를 위한 특별한 계획을 가지고 나를 이 세상에 보내셨다.	.592	
15	하나님은 언제 어디서나(혼자 있을 때, 아플 때, 슬플 때) 나를 돌보아 주신다.	.595	
16	하나님은 우리의 죄를 미워하신다.→하나님은 나를 너무나 사랑하셔서 나의 죄에 대하여 상관하지 않으신다.	.636★	16번과 21번 개념 묶는 새로운 질문 형성
17	하나님은 내가 감사하고 자랑하고 싶은 분이시다.	.591	

번호	문 항	제거지수	처리
18	내가 무엇을 선택할 때, 하나님의 말씀을 따라야 한다.	.591	
19	내게 나쁜 일이 일어난 것은 하나님이 그것을 막으실 수 없었기 때문이다.	.562	
20	하나님은 내 마음 속의 생각(기쁨, 미움, 걱정)을 알고 계신다.	.581	
21	내가 죄를 지을 때에도 하나님은 여전히 나를 사랑하신다.→하나님은 나를 너무나 사랑하셔서 나의 죄에 대하여 상관하지 않으신다.	.600★	16번과 21번 개념 묶는 새로운 질문 형성
22	내가 하나님보다 다른 것을 더 사랑할 때 하나님은 싫어하신다.	.609★	삭제
23	하나님의 자녀인 나는 하나님의 말씀대로 순종하며 살아야 한다.	.580	
24	하나님은 사람이 할 수 없는 일을 하실 수 있는 분이시다.	.581	
25	예수님이 자신의 죄를 위해 돌아가신 것을 믿는 사람만 하나님의 자녀가 된다.→예수님이 자신의 죄를 위해 돌아가신 것을 믿는 사람은 하나님의 자녀가 된다.	.620★	표현 수정
26	하나님도 사람처럼 시간이 지나면 늙고 약해지신다.	.574	
27	내가 죽은 후, 하나님께서는 나를 하늘나라로 데려가실 것이다.	.575	
신뢰도 = .599 표준신뢰도 = .707			

<부록2> 어린이용 하나님 개념 측정도구

**어린이를 위한 하나님 개념 설문지**

저는 어린이들의 하나님에 대한 생각을 연구하기 위해 여러분에게 설문을 부탁합니다. 여러분의 답은 연구를 위해서만 사용되며, 저 외에 아무에게도 보여지지 않을 것입니다.

종이에 제시된 문항은 빠짐없이 답을 해주어야 합니다.

여러분들의 도움에 감사드립니다.

하나님에 대해 더 많이 공부하고자 하는 김성원 선생님입니다.

1. 다음은 연습문제입니다. 여러분이 생각하는 답에 v를 표시하세요.

번호	문 항	예	가끔	아니오
1	봄에는 비가 온다.			
2	성탄절은 12월 25일이다.			
3	우리나라 대통령의 이름은 “반기문”이다.			
4	유치원을 졸업한 후에 가는 학교는 초등학교이다.			

2. 다음의 질문은 여러분과 여러분의 신앙생활에 관한 문제입니다.

- 2.1 성별 : 남자 \_\_\_\_\_ 여자 \_\_\_\_\_
- 2.2 학년 : 1학년 \_\_\_\_\_ 2학년 \_\_\_\_\_ 3학년 \_\_\_\_\_ 4학년 \_\_\_\_\_ 5학년 \_\_\_\_\_ 6학년 \_\_\_\_\_
- 2.3 주일 교회 출석률 : \_\_\_\_\_ %
- 2.4 주일학교 외 어디 또는 어떤 프로그램에서 신앙훈련(말씀공부, 기도, 암송..)을 만나요?  
 가정 \_\_\_\_\_ 토요 프로그램 \_\_\_\_\_ 각종훈련(어와나, 제자반, 찬양대) \_\_\_\_\_  
 기독교학교 \_\_\_\_\_ 기타 \_\_\_\_\_ 없음 \_\_\_\_\_
- 2.5 일주일 동안 가정에서 신앙훈련을 얼마나 자주 만나요?  
 안함 \_\_\_\_\_ 1-2회 \_\_\_\_\_ 3-4회 \_\_\_\_\_ 5-6회 \_\_\_\_\_ 매일 \_\_\_\_\_
- 2.6 부모님은 교회에 다니시나요?  
 부모님 모두 \_\_\_\_\_ 엄마만 \_\_\_\_\_ 아빠만 \_\_\_\_\_ 모두 다니지 않으심 \_\_\_\_\_

## 3. 객관식(선택하는) 문항

번호	문항	예	가끔 잘모름	아니요
1	하나님이 봄, 여름, 가을, 겨울을 오게 하신다.			
2	착한 일을 많이 하면 하나님의 자녀가 된다.			
3	내가 죄를 회개하면, 하나님이 용서해 주신다.			
4	하나님은 예배와 기도 시간에만 만날 수 있다.			
5	하나님은 지금도 살아 계시다.			
6	하나님은 우리의 죄 때문에 예수님을 십자가에서 죽게 하셨다.			
7	원숭이가 점점 변하여 사람이 되었다.			
8	하나님은 나에게 필요한 음식과 옷을 주신다.			
9	내가 기도하면 하나님이 듣고 응답하신다.			
10	하나님은 사람처럼 생기셨다.			
11	하나님은 예수님을 죽음에서 다시 살리셨다.			
12	교회에 다니는 사람은 하나님의 자녀이다.			
13	내가 캄캄한 곳에 숨으면 하나님은 나를 보실 수 없다.			
14	하나님은 나를 위한 특별한 계획을 가지고 나를 이 세상에 보내셨다.			
15	하나님은 언제 어디서나(혼자 있을 때, 아플 때, 슬플 때) 나를 돌보아 주신다.			
16	하나님은 내가 감사하고 사랑하고 싶은 분이시다.			
17	내가 무엇을 선택할 때, 하나님의 말씀을 따라야 한다.			
18	내게 나쁜 일이 일어난 것은 하나님이 그것을 막으실 수 없었기 때문이다.			
19	하나님은 내 마음 속의 생각(기쁨, 미움, 걱정)을 알고 계신다.			
20	하나님은 나를 너무나 사랑하셔서 나의 죄에 대하여 상관하지 않으신다.			
21	하나님의 자녀인 나는 하나님의 말씀대로 순종하며 살아야 한다.			
22	하나님은 사람이 할 수 없는 일을 하실 수 있는 분이시다.			
23	예수님이 자신의 죄를 위해 돌아가신 것을 믿는 사람은 하나님의 자녀가 된다.			
24	하나님도 사람처럼 시간이 지나면 늙고 약해지신다.			
25	내가 죽은 후, 하나님께서는 나를 하늘나라로 데려가실 것이다.			

4. 주관식(쓰는) 문항

번호	문항	여러분의 생각
1	하나님은 어떤 분이라고 생각하니?	
2	하나님이 하실 수 있는 일은 무엇이니?	
3	너는 하나님의 자녀이니? 그 이유는 무엇이니?	
4	하나님을 생각할 때, 너의 마음에 드는 느낌은?	
5	하나님과 가장 많이 닮은 사람은 누구라고 생각하니? 왜 그렇게 생각하니?	
6	하나님은 너의 아빠 같으시니? 왜 그렇게 생각하니?	
7	하나님은 너의 엄마 같으시니? 왜 그렇게 생각하니?	
8	하나님이 너에게 어떤 일을 하셨니?	
9	너는 하나님을 위해 무엇을 하고 싶니?	

5. 하나님을 그림으로 그린 후, 간단하게 설명을 써보자.

## ABSTRACT

# Developing an Instrument for Measuring a Korean Child's Concept of God

Sung-Won Kim (Chongshin University)

This study was conducted because, currently, there is no instrument for measuring a child's concept of God, in Korea. The purpose of this study was to develop a God-concept instrument for Korean children that is theologically sound, developmentally appropriate, and reflective of the characteristics of Korean children's God concept revealed from previous research. The problems of this study were to determine the factors and generate an item pool of questions. A further problem for this study was to analyze the instrument in terms of item discrimination, validity, and reliability.

The development of the instrument proceeded systematically—generating factors and an item pool, a content validity test, a reliability test through a pilot study and item revision, data collection, exploratory factor analysis, confirmatory factor analysis, and testing a model fit. Using a validity test, 27 questions were derived from an initial 44. A reliability test narrowed these 27 to 25. From these, an 8-component, 23 questions were extracted using an exploratory factor analysis test with a total of 53.37% of variance, and, finally, 4 components, including 13 questions were distilled from a confirmatory factor analysis test.

This study showed the difficulty of a radical reduction from 25 questions to 13 questions through confirmatory factor analysis, and a few model fit indices that do not meet the criteria. This study, however, is significant because it is the first attempt to develop a God-concept instrument for Korean children by a Korean, and takes every step required in the social science field, in developing an instrument.

Key Words: children, concept of God, image of God, instrument(questionnaire), reliability, validity